

EBIOS FIRE
by SPARTHERM®



FUOCO DECORATIVO

Il fuoco per ogni ambiente.

A decorative fireplace with a realistic fire. The fire is contained within a dark, polished metal frame. The fire itself is composed of several bright yellow and orange flames rising from a bed of dark logs. The background is a light, neutral color. The fireplace is set against a wall with a dark, marbled pattern.

Insolito design della stanza con
fuoco decorativo realistico
al centro dell'attenzione

CONTENUTO

INTRODUZIONE	4
VANTAGGI	7
LINE	8
LINE FACTS	12
LINE+	14
LINE+ FACTS	18
BOX	20
BOX FACTS	24
COMFORT E SICUREZZA	26

NOTA:

Con riserva di scostamenti cromatici dovuti alla stampa. Con riserva di modifiche tecniche e cromatiche e errori.



IMPRESSIONANTE DESIGN DEL FUOCO — SICURO, PULITO E CONFORTEVOLE

VANTAGGI DI
**FOCOLARI CON
BIOETANOLO**



VANTAGGI



**DESIGN FLESSIBILE
DELLA STANZA**

NESSUNA CANNA
FUMARIA O CAMINO
NECESSARI - SEMPLICE
INSTALLAZIONE



INDIVIDUALISMO

SOLUZIONI PER
OGNI SITUAZIONE
DI INSTALLAZIONE



COMFORT DI UTILIZZO

CONTROLLO DELLE
FIAMME TRAMITE
TELECOMANDO O APP



SICUREZZA

LA TECNICA PIÙ
MODERNA PER
MASSIMA SICUREZZA

LINE

IL FUOCO DECO- RATIVO FLESSIBILE

Molto spazio per il design individuale

LINE è l'ideale per tutti coloro che vogliono l'atmosfera accogliente di un camino, ma non vogliono fare grandi lavori strutturali nella casa o nell'appartamento. Per l'installazione non è necessario alcun raccordo a un camino o a una canna fumaria.

Sia per case private che per edifici commerciali: I focolari Ebios Fire possono essere collocati quasi ovunque. Con il loro formato compatto, la serie LINE offre la massima flessibilità nel design del camino. Essa offre il fuoco decorativo giusto per ogni situazione ambientale e per ogni esigenza di applicazione. Sicuro e pulito con il bioetanolo come combustibile.

POSSIBILITÀ DI INSTALLAZIONE **LINE**

I bruciatori a bioetanolo della serie LINE hanno una linea di fiamma allungata che pone accenti speciali nell'ambiente. L'altezza delle fiamme può essere regolata in sei livelli.

Grazie al loro formato compatto, i bruciatori automatici LINE possono essere integrati elegantemente nei mobili. È possibile anche l'installazione in componenti fissi come piattaforme, pareti o nicchie a muro.

Disponibile in quattro diverse dimensioni, LINE può essere adattato in modo flessibile alle singole situazioni di installazione.



LINE IN AZIONE



Sia come punto culminante al centro o come accento speciale nella stanza: Ebios Fire permette di creare un focolare decorativo in qualsiasi punto della casa. Anche in punti in cui non lo si sarebbe mai creduto possibile!

Ad esempio come divisorio: Se lo si desidera, il bruciatore decorativo può essere integrato in una parete divisoria come soluzione a tunnel. Questo crea transizioni fluide tra diverse aree funzionali o - come desiderato - enfatizza le zone per il riposo e il relax.

Un fuoco decorativo può anche porre accenti particolari nello studio domestico: Integrato in una credenza, il gioco allungato delle fiamme di un bruciatore LINE crea un'atmosfera rilassante.

LINE FACTS

Bruciatore automatico compatto con tecnologia all'avanguardia per installazione in ambienti interni

VANTAGGI

- » 4 lunghezze standard
Dimensioni speciali su richiesta
- » Altezza delle fiamme regolabile su 6 livelli
- » Non necessita di canna fumaria
- » Funzione serbatoio automatica
- » Il vetro antifiamma è compreso nella fornitura
- » Ciochi di legna decorativi e pietre decorative disponibili come accessori

VETRO ANTIFIAMMA

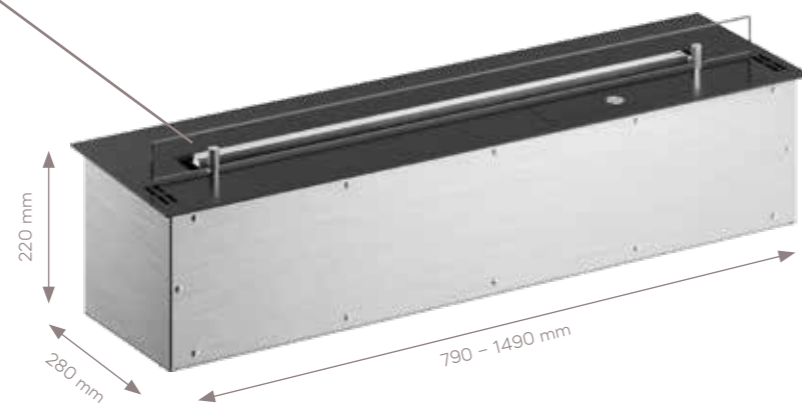

FUNZIONI DI ASSISTENZA INTELLIGENTI



WiFi

SHS

opzionale

LINE	800	1000	1200	1500
Lunghezza	790 mm	990 mm	1190 mm	1490 mm
Emissione di calore	max. 4,4 kW	max. 7,0 kW	max. 9,4 kW	max. 13,0 kW
Volume del bruciatore	4,3 l	5,5 l	6,8 l	8,6 l
Durata della combustione	max. 9 ore	max. 10 ore	max. 11 ore	max. 11 ore
Volume dell'ambiente	min. 44 m ³	min. 70 m ³	min. 94 m ³	min. 130 m ³
Peso	24,1 kg	27,5 kg	33,0 kg	39,5 kg
Tensione	230 V			



POSSIBILITÀ DI INSTALLAZIONE



ISOLA

BOARD

TRE LATI

TUNNEL

FRAME

CORNER (SINISTRA)/
CORNER (DESTRA)

DIVISORIO



LINE+ PIÙ VOLUME, LUNGA DURATA DI COMBUSTIONE

Qualche volta, poco non basta

Nella serie LINE+, una fila allungata di fiamme crea l'impressione di dimensioni generose del fuoco. L'altezza delle fiamme può essere regolata in sei livelli. Disponibile in diverse dimensioni, LINE+ può essere adattato in modo flessibile alle singole situazioni di installazione.

Rispetto alla serie LINE, i modelli LINE+ hanno più spazio all'interno. Grazie a un serbatoio di carburante più grande, il tempo di combustione aumenta fino a 36 ore.

Ideale per l'uso in case private e particolarmente rappresentativo nel settore commerciale.

POSSIBILITÀ DI INSTALLAZIONE **LINE+**

Ebios Fire non è solo ideale per gli spazi privati: I fuochi decorativi di alta qualità creano accenti esclusivi anche nel settore degli edifici commerciali. Grazie alla vasta gamma di dimensioni e alle opzioni di installazione individuali, non ci sono limiti alla creatività.

Che si tratti di un elegante soggiorno o di un prestigiosa lobby d'hotel: I bruciatori automatici LINE+ possono essere integrati sia in mobili che in componenti fissi come i piedistalli, pareti o nicchie a muro. Non è necessario il collegamento a una canna fumaria; i bruciatori a bioetanolo possono essere installati da uno specialista quasi ovunque.



LINE+ IN AZIONE



Design creativo del fuoco: Posizionato centralmente nella stanza, l'impressionante gioco di fiamme di un fuoco decorativo dispiega tutta la sua magia. Per ottenere una linea di fiamma particolarmente lunga, è possibile combinare due bruciatori LINE+. Quando è installato come un'unità aperta su tre lati, il gioco di fiamme può essere vissuto da tutti i punti della stanza.

Il corpo di tutti i modelli della serie Line è laccato di nero. La profonda tonalità scura fa risaltare perfettamente il bagliore dorato delle fiamme. Il vetro antifiamma completa il look e aumenta la sicurezza.

LINE+ FACTS

Bruciatore automatico alto con tecnologia a bioetanolo all'avanguardia per l'installazione interna - con un volume maggiore per un tempo di combustione più lungo

VANTAGGI

- » 4 lunghezze standard
Dimensioni speciali su richiesta
- » Altezza delle fiamme regolabile su 6 livelli
- » Non necessita di canna fumaria
- » Funzione serbatoio automatica
- » Il vetro antifiamma è compreso nella fornitura
- » Ciochi di legna decorativi e pietre decorative disponibili come accessori

VETRO ANTIFIAMMA

SERBATOIO DI BIOETANOLO

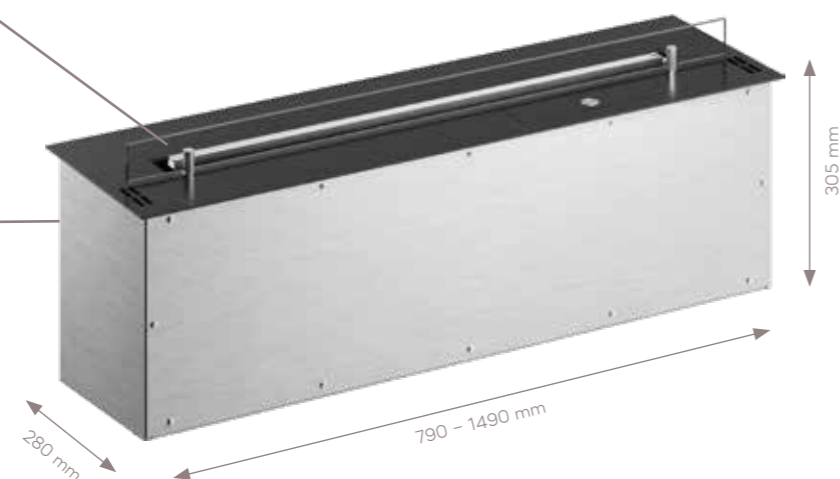

FUNZIONI DI ASSISTENZA INTELLIGENTI



LINE+	800	1000	1200	1500
Lunghezza	790 mm	990 mm	1190 mm	1490 mm
Emissione di calore	max. 4,4 kW	max. 7,0 kW	max. 9,4 kW	max. 13,0 kW
Volume del bruciatore	13,4 l	17,2 l	21,0 l	26,8 l
Durata della combustione	max. 29 ore	max. 31 ore	max. 35 ore	max. 35 ore
Volume dell'ambiente	min. 44 m ³	min. 70 m ³	min. 94 m ³	min. 130 m ³
Peso	24,1 kg	27,5 kg	33,0 kg	39,5 kg
Tensione	230 V			



POSSIBILITÀ DI INSTALLAZIONE



ISOLA

BOARD

TRE LATI

TUNNEL

FRAME

CORNER (SINISTRA)/
CORNER (DESTRA)

DIVISORIO

BOX

LA CORNICE PERFETTA PER LE FIAMME

Design e sicurezza in armonia

I bruciatori automatici a bioetanolo LINE e LINE+ di Ebios Fire vengono forniti singolarmente o in combinazione con una scatola preconfigurata. Visivamente, le scatole laccate di nero mostrano la fiamma particolarmente bene contro il loro sfondo scuro.

Un altro vantaggio della versione con scatola: Con i modelli progettati per diverse situazioni di installazione è sempre garantita una perfetta transizione con gli elementi costruttivi adiacenti, come muri, mensole di mattoni o nicchie a muro. Inoltre, tutte le distanze rilevanti per la sicurezza dai componenti infiammabili sono rispettate automaticamente.

FUOCO DECO- RATIVO NELLA CASA PRIVATA E IN LOCALI PUBBLICI



Con le eleganti scatole nere, anche i concetti di camera più esigenti possono essere realizzati. Qui sono disponibili sei diverse varianti di modello: tre lati, tunnel, Frame, Corner sinistra, Corner destra e un divisorio. Ebios Fire offre così ai costruttori privati, così come ai progettisti e agli architetti, la massima flessibilità e una sicurezza affidabile nella progettazione dei caminetti.

L'installazione può avvenire in qualsiasi fase di un progetto di costruzione, poiché i caminetti a bioetanolo non richiedono una canna fumaria o tubi di raccordo. Anche dopo che un progetto di costruzione è stato completato, l'installazione può ancora avvenire in seguito.



LA BOX

IN AZIONE

VANTAGGIO
DESIGN

VANTAGGIO
SICUREZZA

VANTAGGI

Tutti i fuochi decorativi sono fabbricati secondo uno standard elevato e rifiniti a regola d'arte. Il loro design è convincente con un linguaggio formale chiaro e senza tempo che si armonizza perfettamente con il design interno contemporaneo.

Che si tratti di una sala da pranzo privata o di una prestigiosa sala conferenze; che si tratti di uno showroom aperto o del salotto di casa: Quando si tratta di dare alle stanze un'atmosfera calda e accogliente, LINE è un elemento di design indispensabile. La loro disposizione lineare offre una generosa visione panoramica del gioco delle fiamme. Un fuoco decorativo può anche essere integrato in situazioni d'angolo. Questo permette di creare un elegante look da caminetto - senza complicati raccordi a un camino o a una canna fumaria!

Sicuro e confortevole: Funzionamento e altezza delle fiamme sono controllati elettronicamente da un telecomando - tramite il telecomando incluso o tramite WIFI/app. Opzionalmente, la serie Line può essere integrata in sistemi di domotica.

BOX FACTS

Soluzione preconfezionata composta da bruciatore automatico e dalla box per il rispetto di tutte le distanze di sicurezza

VANTAGGI

- » 6 varianti disponibili
- » Ideale per le case private o per i locali pubblici
- » Perfetto raccordo a corpi edili adiacenti
- » Rispetto delle distanze rilevanti ai fini della sicurezza
- » Non necessita di canna fumaria

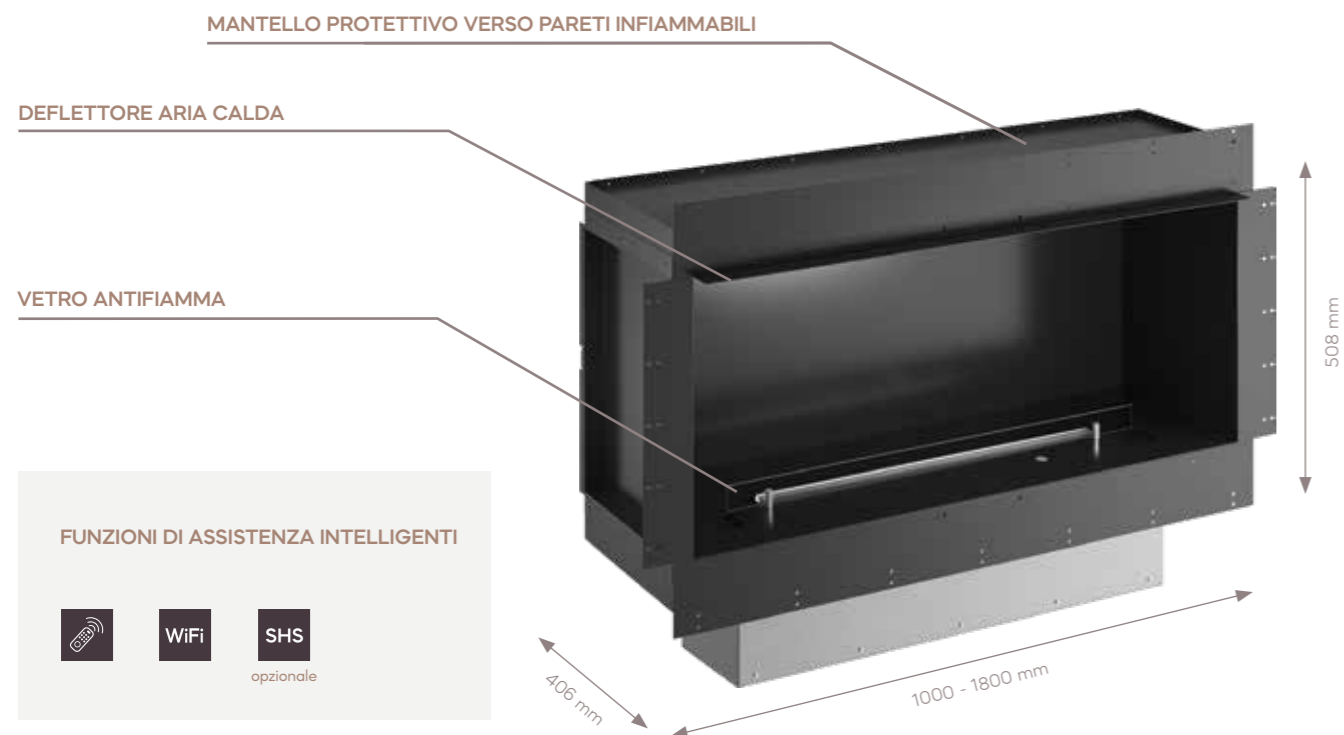

BOX	800	1000	1200	1500
Lunghezza	LINE LINE+ 790 mm	LINE LINE+ 990 mm	LINE LINE+ 1190 mm	LINE LINE+ 1490 mm
	BOX 1000 mm	BOX 1200 mm	BOX 1500 mm	BOX 1800 mm
Emissione di calore	max. 4,4 kW	max. 7,0 kW	max. 9,4 kW	max. 13,0 kW
Volume del bruciatore	LINE LINE+ 4,3 13,4 l	LINE LINE+ 5,5 17,2 l	LINE LINE+ 6,8 21,0 l	LINE LINE+ 8,6 26,8 l
Durata della combustione	LINE LINE+ max. 9 ore max. 29 ore	LINE LINE+ max. 10 ore max. 31 ore	LINE LINE+ max. 11 ore max. 35 ore	LINE LINE+ max. 11 ore max. 35 ore
Volume dell'ambiente	min. 44 m ³	min. 70 m ³	min. 94 m ³	min. 130 m ³
Peso	BOX 1V 41,1 kg	BOX 1V 47,1 kg	BOX 1V 56,9 kg	BOX 1V 65,8 kg
	BOX 2L 38,7 kg	BOX 2L 44,7 kg	BOX 2L 54,4 kg	BOX 2L 63,3 kg
	BOX 2R 38,7 kg	BOX 2R 44,7 kg	BOX 2R 54,4 kg	BOX 2R 63,3 kg
	BOX 3RL 36,3 kg	BOX 3RL 44,1 kg	BOX 3RL 51,9 kg	BOX 3RL 60,9 kg
	BOX FD 38,8 kg	BOX FD 41,9 kg	BOX FD 64,4 kg	BOX FD 61,8 kg
	BOX U 36,4 kg	BOX U 41,9 kg	BOX U 51,1 kg	BOX U 59,4 kg
Tensione	230 V			



**COMFORT E
SICUREZZA**



**TECNOLOGIA DI
EVAPORAZIONE
BREVETTATA**

Tutti i prodotti Ebios Fire appartengono all'ultima generazione di bruciatori a bioetanolo e sono dotati di una tecnologia unica e brevettata:

Il sistema si basa essenzialmente sulla combustione di vapori di etanolo invece di etanolo liquido. Ciò che rende unico questo brevetto è il fatto che c'è un serbatoio isolato nell'apparecchio e che viene riscaldata solo una piccola quantità di bioetanolo, che viene trasformato in vapori e poi bruciato. Con questo sistema di combustione controllato ed efficiente, non c'è contatto diretto tra il combustibile e la fiamma; solo il vapore del combustibile riscaldato raggiunge il focolare. Il processo di riempimento viene

monitorato da un microprocessore. Lo scopo di questa tecnologia è quella di eliminare l'errore umano durante il riempimento di combustibile o l'accensione della fiamma. Il funzionamento del focolare è controllato in ogni momento tramite sensori. L'unità ha anche un blocco di sicurezza per bambini, cioè i tasti sul pannello di controllo vengono attivati solo dopo tre secondi, in maniera che l'unità non possa essere utilizzata da persone non autorizzate. La tecnologia brevettata

dei focolari decorativi Ebios Fire garantisce la massima sicurezza e pulizia, nonché una forma della fiamma uniforme in ogni momento.

Ebios Fire si basa su una tecnologia a bioetanolo unica, automatica e quindi particolarmente sicura:

Il cuore di ogni bruciatore a bioetanolo è il suo sistema di ricarica automatica: Il combustibile, il bioetanolo, si trova in un serbatoio isolato all'interno del sistema. La camera di combustione vera e propria è disposta separatamente. Il bioetanolo liquido viene trasportato dal serbatoio a un evaporatore. Una pompa speciale controllata da un microprocessore assicura che solo la quantità necessaria di bioetanolo entri nella camera di combustione.

La ricarica è pulita e quindi più sicura. Oltre alla facilità d'uso, il design innovativo assicura che non ci sia contatto tra il combustibile liquido e le fiamme.

L'alimentazione del combustibile e le fiamme possono essere accese o completamente spente al tocco di un pulsante.

Ebios Fire offre un telecomando per il controllo delle fiamme; in alternativa, il sistema può essere regolato via WIFI/app utilizzando dispositivi mobili. Opzionalmente, è anche possibile l'integrazione in sistemi domotici esistenti. Ebios Fire garantisce in ogni caso la massima sicurezza.

Un ulteriore vantaggio: Grazie al processo di combustione quasi completo, i fuochi decorativi non producono fumo, fuliggine o odori sgradevoli.

Combustibile bioetanolo

Il combustibile per i caminetti decorativi di

Ebios Fire - bioetanolo - è ottenuto da materie prime vegetali come grano, mais o patate. È quindi un combustibile basato su materie prime rinnovabili. È considerato neutro per il clima perché quando viene bruciato, viene rilasciata solo tanta CO₂ quanta ne hanno tolta le piante dall'atmosfera. Il bioetanolo è quindi un'alternativa sostenibile ai combustibili fossili.

EBIOS FIRE

by SPARTHERM®

RIVENDITORE SPECIALIZZATO



www.facebook.com/spartherm

www.instagram.com/spartherm

www.youtube.com/sparthermgermany

www.ebios-fire.com

